

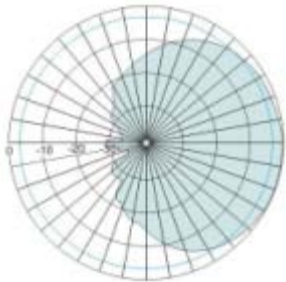
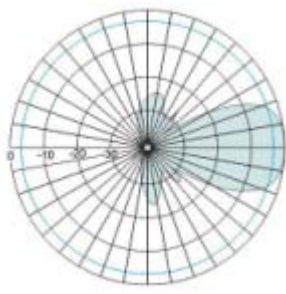



型号 Model		D2400V10120	
电气性能		Electrical Specifications	
频率 Frequency Range	【MHz】	2300-2700MHz	
增益 Gain	【dBi】	10.5	
波瓣宽度 Beam Width	H—Plane	120°	
	E—Plane	22°	
前后比 Front to Back Ratio	【dB】	>23	
电压驻波比 VSWR		<1.4	
极化 Polarization		垂直极化 Vertical	
最大功率 Max Power	【W】	100 W	
阻抗 Impedance	【Ω】	50Ω	
三阶互调 PIMD 3th	【dBm】	<-107	
防雷 Lightning Protection		直流接地 Direct Ground	
机械性能		Mechanical Specifications	
机械下倾角 Mechanical tilt		0° ~15°	
最大抗风力 Max Wind Velocity	【Km/h】	216 Km/h	
接头型号 Connector		N—F	
尺寸 Dimensions LxWxH	【mm】	450x120x50	
重量 Weight	【Kg】	2.5	
温度 Temperature		-40℃ ~+70℃	
抱杆直径 Diameter of Installation Pole	【mm】	Φ50~70	
2.4GHz 120° 单极化板状天线 2300-2700MHz			
2.4GHz 120° Single Polarization Panel Antenna			
			
		D2400V10120 E-Plane	